

中华人民共和国国家标准

机床夹具零件及部件
夹板

GB/T 12885—91

The parts and units of jigs and fixtures
Clamp plate

1 主题内容

本标准规定了适用于工件直径为 20~150 mm 的夹板。

2 尺寸

尺寸如下图及表所示。

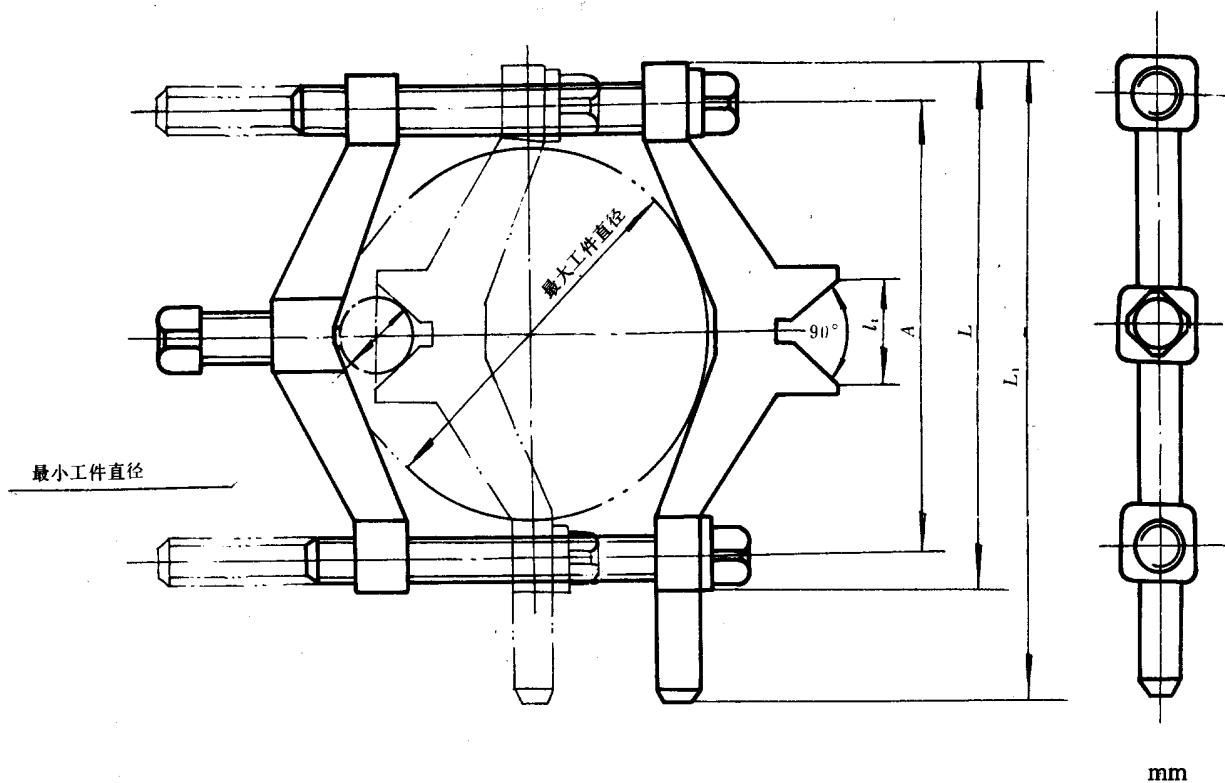

公称直径 (适用工件直径)	L	L_1	A	l_1
20~100	140	170	120	30
30~150	200	270	172	42

3 标记

3.1 标记示例:

公称直径为 20~100 mm 的夹板:

夹板 20~100 GB/T 12885

附加说明:

本标准由中华人民共和国机械电子工业部机械标准化研究所提出。

本标准由机械电子工业部机械标准化研究所归口。

本标准由机械电子工业部机械标准化研究所负责起草。

本标准参加起草单位:北京第二机床厂、北京内燃机厂、沈阳第一机床厂、沈阳气体压缩机厂、武汉重型机床厂。

本标准自实施之日原部标准 JB 3394—83《夹板 尺寸》作废。